

ゼネボーゲン

SENEBOGEN

港湾荷役用 マテリアルハンドリング機

- 世界最高水準の作業効率
- 199船からパナマックス船まで対応
- 全モデルで電気動力仕様有り
- クレーンと比較して
 - >>> ① 省人化可能
 - >>> ② 強風時での運転が可能
 - >>> ③ 安全性が高い

本体重量：39～420トン

作業範囲：17～40m

Sun Earth

株式会社サナース Sun Earth Co. Ltd

〒223-0057 神奈川県横浜市港北区新羽町178

TEL: 045-534-2270 | FAX: 045-534-2272 | Mail: info@sun-earth.jp | www.sun-earth.jp

港湾荷役用マテリアルハンドリング機 ラインナップ

■ 船の種類と船倉幅

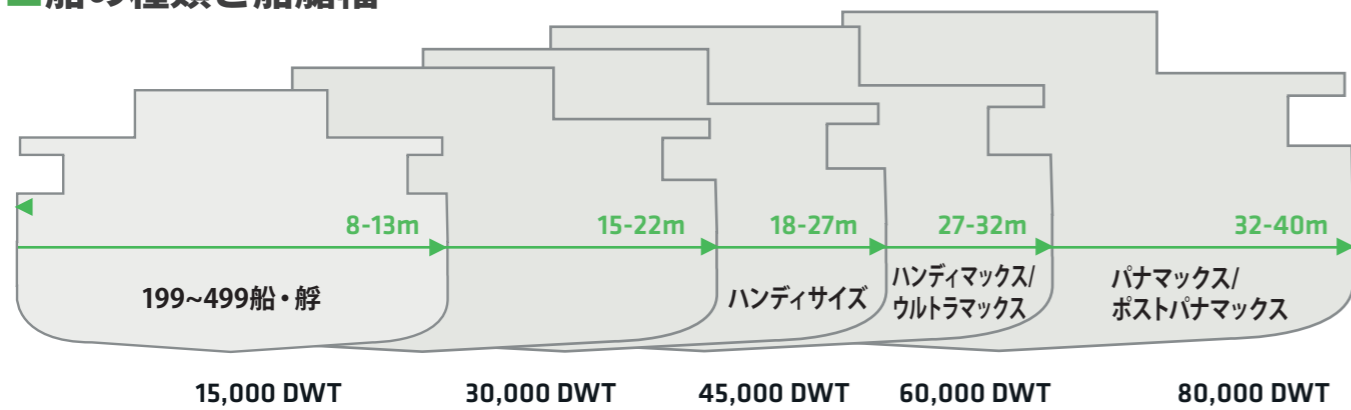

■ 最大作業範囲

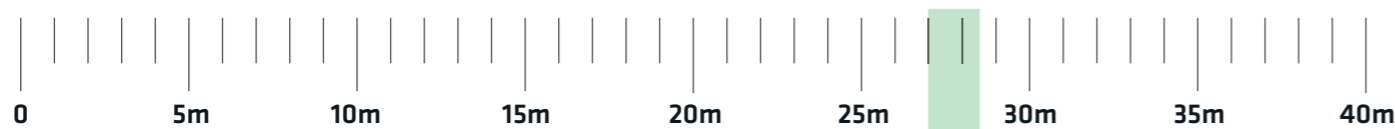

機種名 本体重量

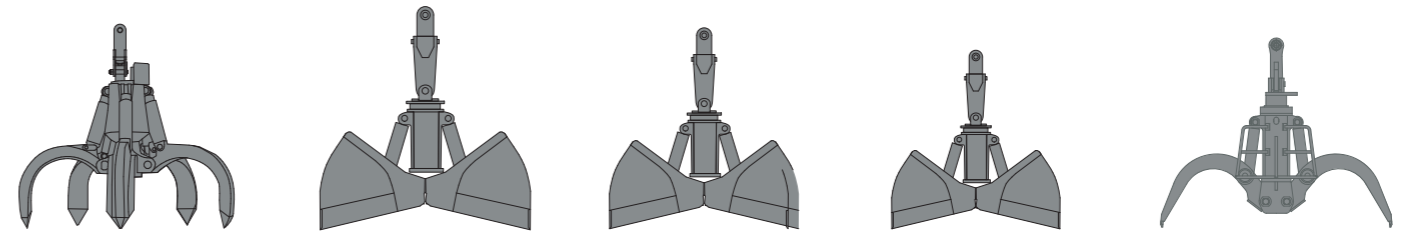
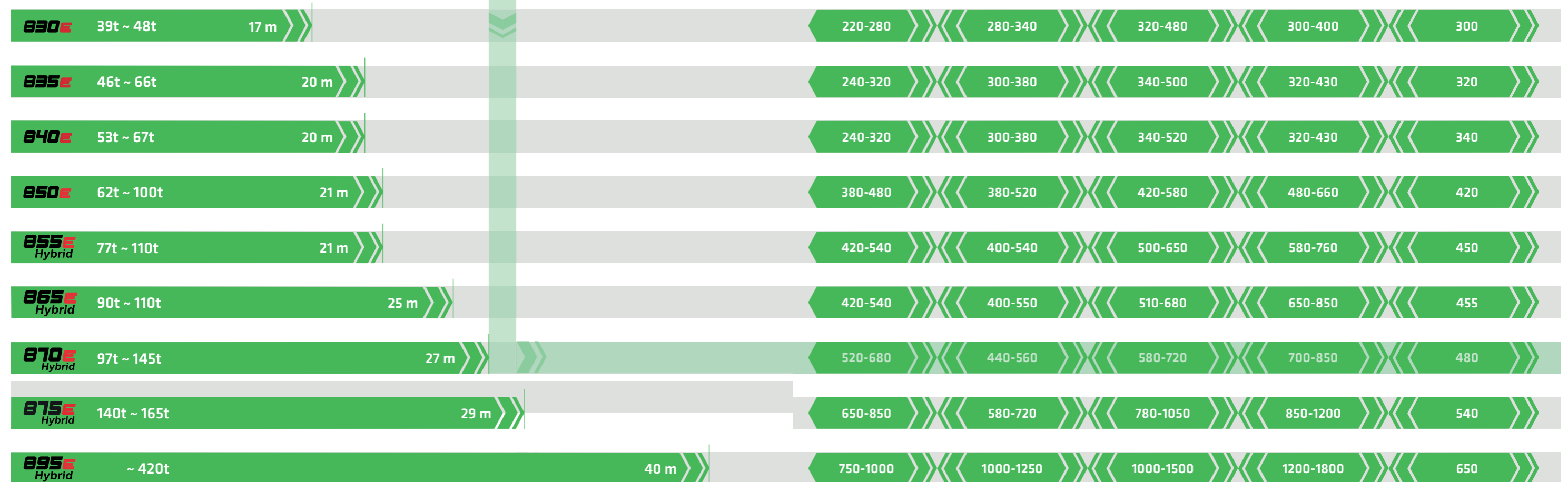

スクラップメタル

低比重材
穀物

中比重材
砂利

高比重材
鉱石

丸太

1.0 t/m³

0.8 t/m³

1.6 t/m³

2.4 t/m³

0.65 t/m³

■ 時間当たり作業量 [t/h]

表示されている作業量は、目安であり作業状況によって異なります。

港湾荷役用に設計された マシーン

- 1 各種アタッチメントに素早く交換可能。
様々なバルク貨物に対応できます。
▶ P6 油圧カプラーquickチェンジシステム
- 2 作業効率を上げる為、
改善を重ね機械本体と調和したアタッチメント。
- 3 上昇するキャビンとパイロン高さは
バリエーションが豊富。
広い視界で船艙が見やすい。

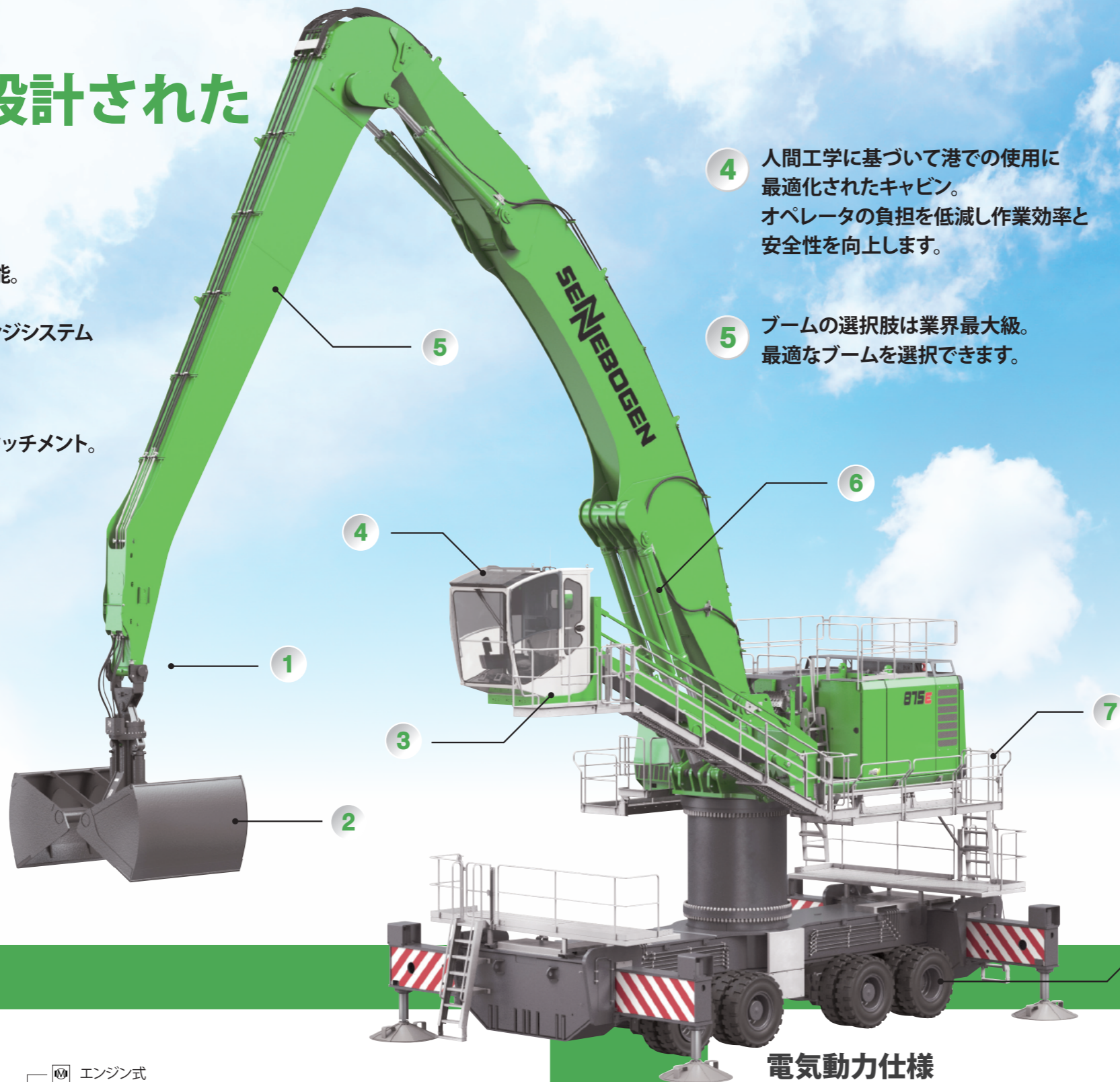

- 4 人間工学に基づいて港での使用に
最適化されたキャビン。
オペレータの負担を低減し作業効率と
安全性を向上します。
- 5 ブームの選択肢は業界最大級。
最適なブームを選択できます。

- 6 SENNEBOGEN の
Green Hybrid エネルギー回収システムで
燃料消費を低減。

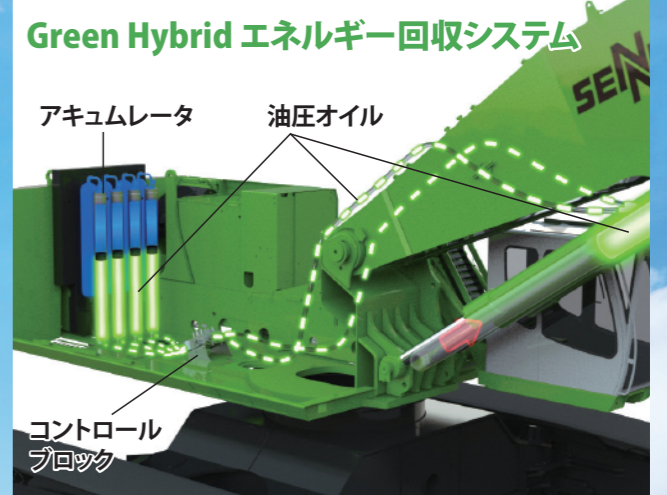

ブームを下ろす時にエネルギーを車両後部のアキュムレータに蓄え、ブームを上げる時に使います。

- 7 広い歩廊とカメラで安全・確実な作業。
- 8 足回りの選択肢も豊富。
現場に最適な構成にすることができます。

豊富なバリエーション

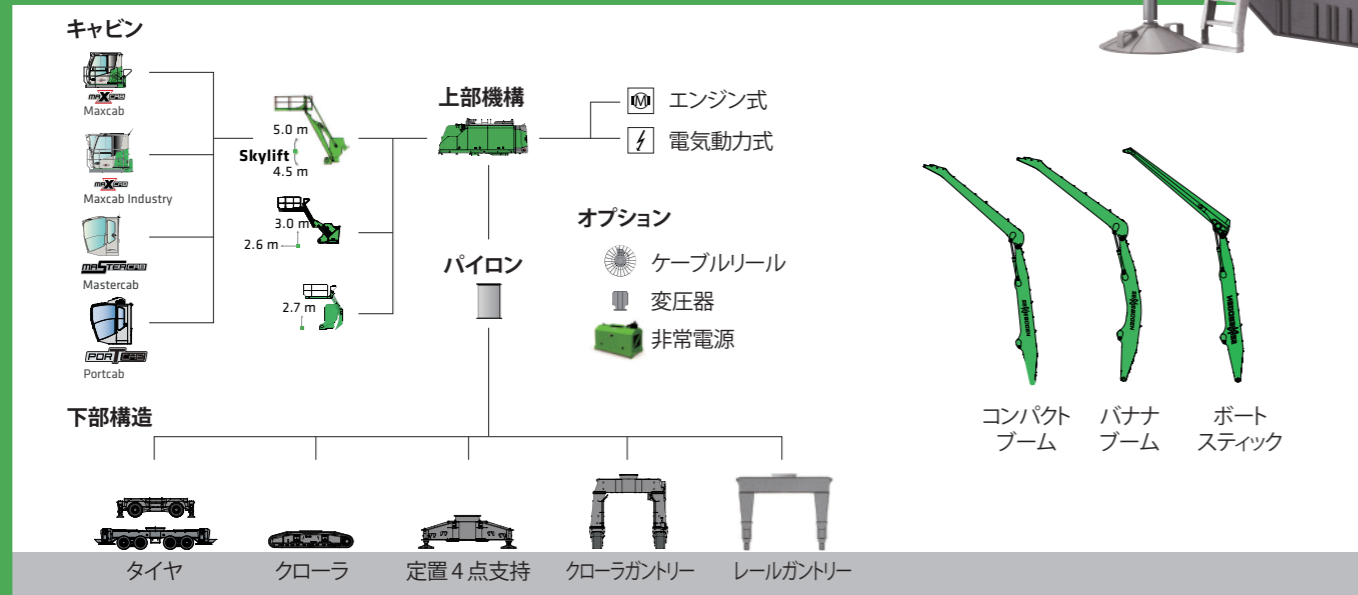

電気動力仕様

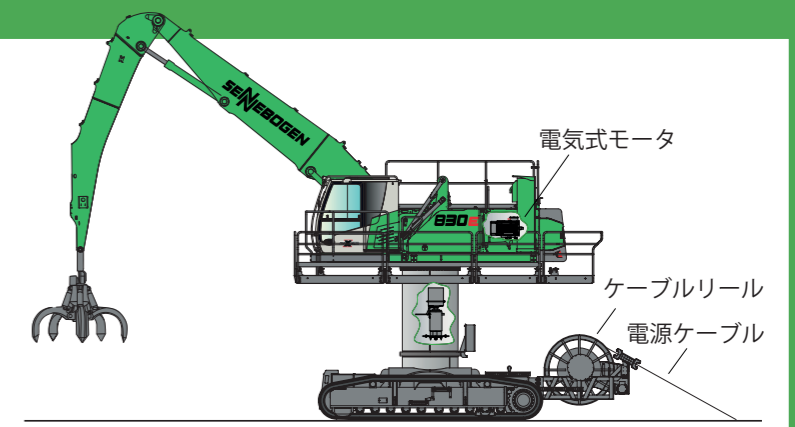
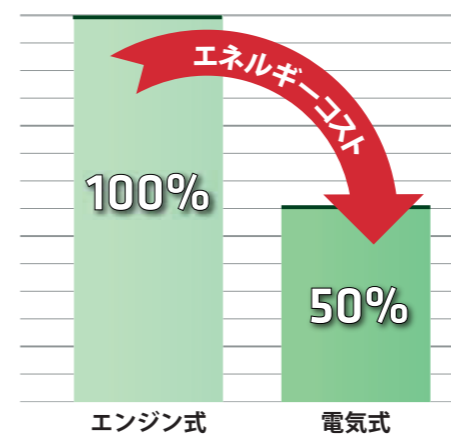

- CO₂ 排出削減
- エネルギーコストを最大 50% 低減
- 長寿命：110,000 時間稼働実績あり

使用事例



■スクラップ

締め固まって絡み合ったスクラップ材も強力な油圧パワーで確実に掴み、短時間で持ち上げ、旋回して荷揚げします。

■丸太

玉掛け作業が不要です。丸太を確実にまとめて掴み、素早く旋回して、荷揚げします。



■砂利

クラムシェルは油圧の強い力で砂利にくいこみ、本体は素早く旋回して、荷揚げします。

アタッチメント

■オレンジピール



■グラップル

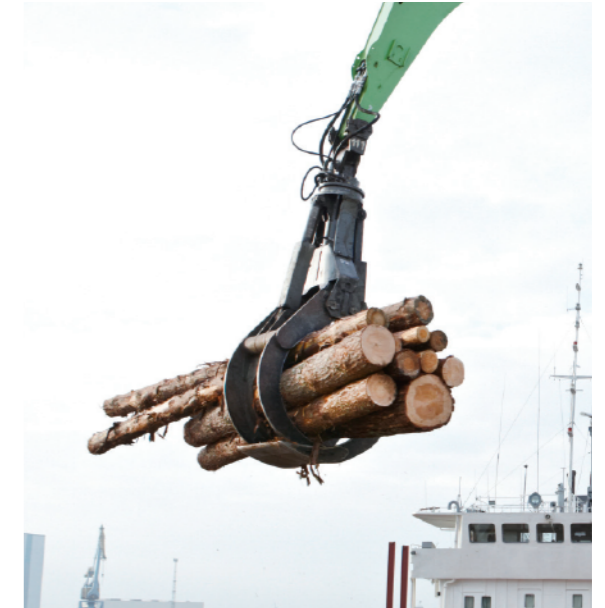

■クラムシェル



■スプレッダー



■油圧カプラーquickチェンジシステム



運転席に座ったまま、わずかな時間で油圧アタッチメントをスムーズに交換できるシステムです。作業に最適なアタッチメント常に使用できます。

作業範囲イメージ

895E
Hybrid

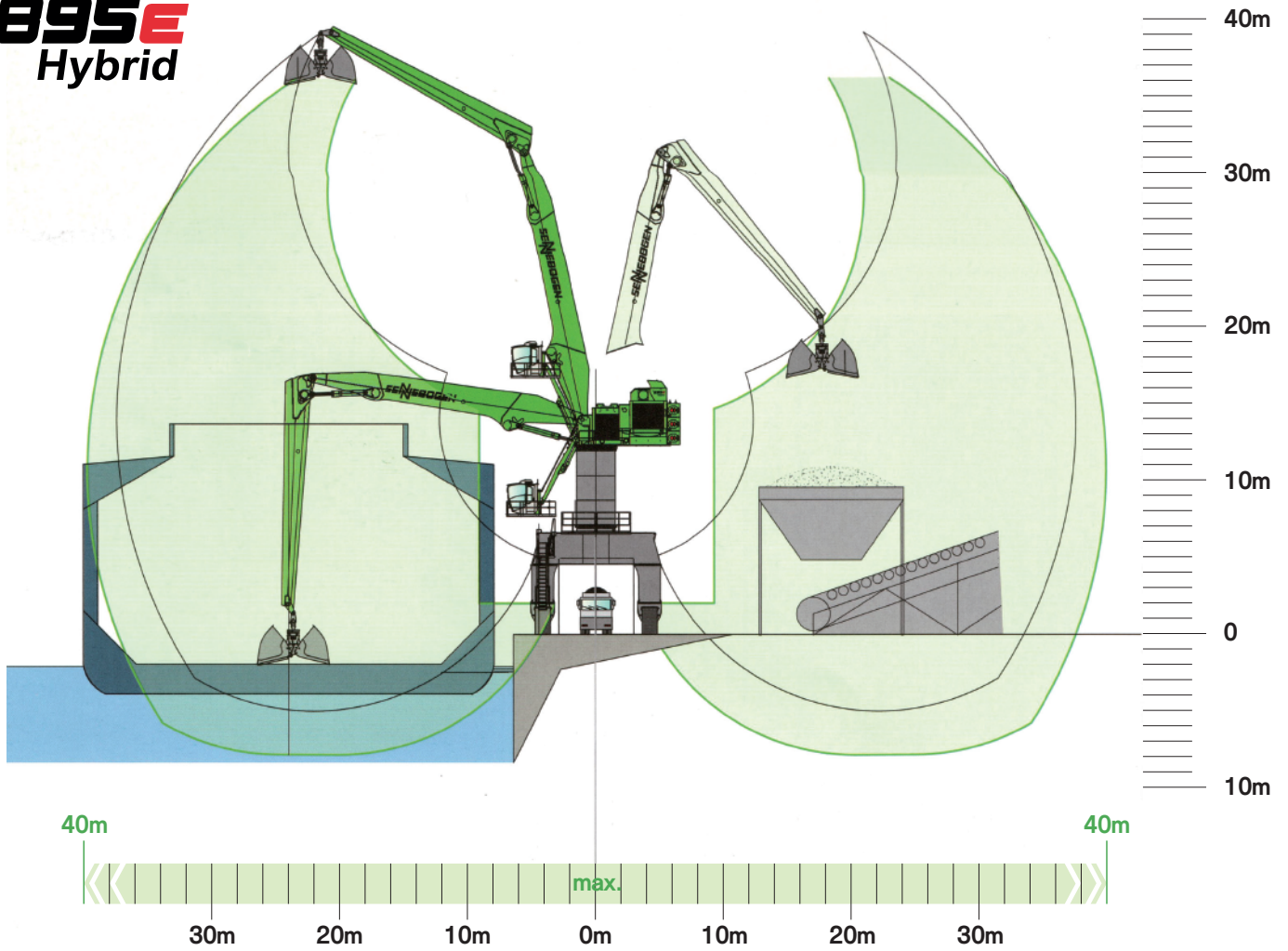

830E

